

※本製品をご使用になる前に必ずこの取扱説明書をお読み下さい。

## バイオンッククランポン

バイオンッククランポンはアイス&ミックスクライミング用のクライミングクランポンです。前後に分かれたセミリジッドタイプで、ブーツに装着したときの安定感に優れ、柔軟で正確なフットワークが可能です。また付属のスペーサーキットを使ってモノポイントにカスタマイズすることが出来ます。

### ご使用の前に

バイオンッククランポンは、前後のコバが丈夫で張り出しが十分にある登山靴に使用してください。大部分のプラスチック製登山靴に使用できます。革製登山靴の場合、アッパーが頑丈でミッドソールの剛性が高い本格的登山靴に使用してください。アッパーが柔らかいとトーベールの押さえが効きませんし、ミッドソールが柔らかいとソールがしなりすぎてクランポンが外れる可能性があります。ご自分のブーツにバイオンッククランポンが装着できるのか、ショップのスタッフにご相談ください。

バイオンッククランポンには2サイズあり、S/MはUSメンズサイズ4.5～10に、M/Lは7～13に適合します。メーカーにより登山靴のソール長は異なりますので、適合サイズは標準的な目安と考えてください。この取扱説明書に従ってサイズ調整を行っても登山靴にフィットしない場合、本製品を使用しないでください。正しくフィットしない場合、靴から外れる可能性があり、大変危険です。

### 装着方法

#### 1. 左右の確認

図-1を見てクランポンの左右を確認してください。クランポンを上から見たときに、次の3点から左右の判断が出来ます。

1. センターストラップの刻印...Rの刻印がある方が右足、Lの刻印がある方が左足です。
2. センターストラップの切り込み...切り込みは必ずセンターストラップの外側にきます。つまり、切り込みが右にあるのが右足用、左にあるのが左足用です。
3. トーベールの平らな窪み...窪みは必ずトーベールの外側にきます。つまり、窪みが右にあるのが右足用、左にあるのが左足用です。

#### 2. クランポンの長さ調整

クランポンの長さ調整はアジャストメントクリップと呼ばれる調整金具を使って行います。ピンを引き上げ、リアレールを前後に移動させるだけで長さを調整ができます。図-2のようにクランポンの長さはブーツの長さよりわずかに短くしてください。ヒールレバーを固定したときにブーツを前に押し出す力を働かせるためです。

▲注意：靴の踵がリアレール後端から1cm以上出ないようにしてください。1cm以上出ていると下りの歩行時に靴の踵が先に地面に触れるため、滑落の危険があり大変危険です。

#### 3. ヒールレバーの固定

長さ調整を行ったら、次はヒールレバーを踵のコバに固定します。ヒールレバーをコバにあて、パチンと音がするまで完全に引き起こしてください(図-3)。ヒールレバーの固定強度が弱い場合は、ペイルキーパーを移動して固定強度を強くすることが出来ます(図-4)。ペイルキーパーの移動はスペーサーを一旦取り外してから行います。

各パーツの名称



図-1：左右の識別



図-2：リアレールの正しい位置

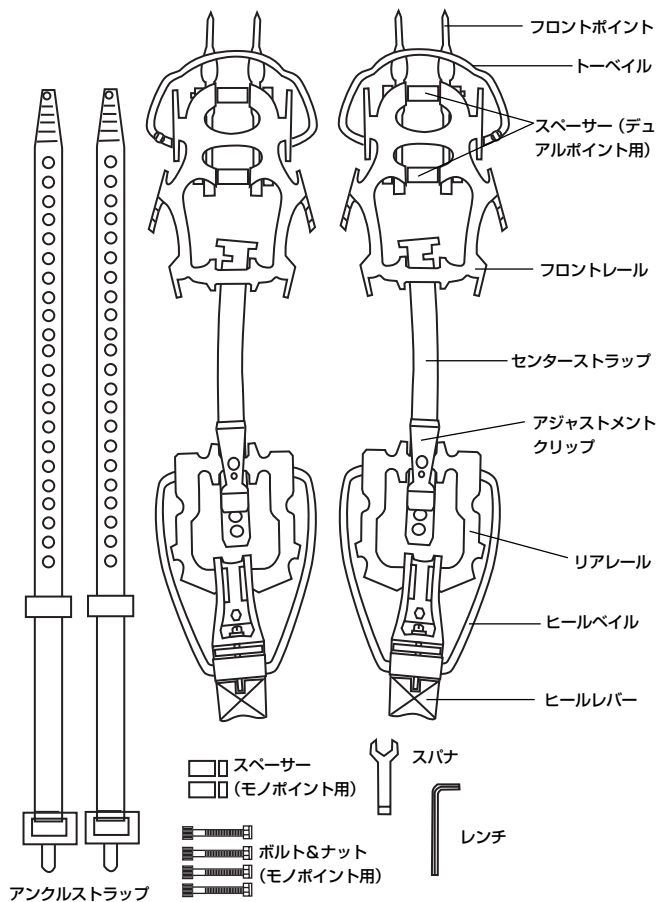

図-3：ヒールレバーの固定

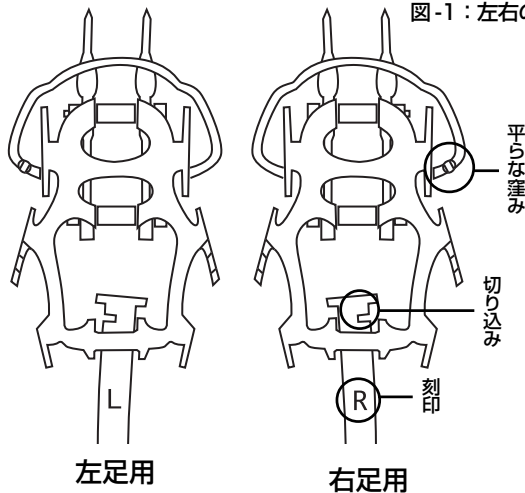

図-4：ヒールレバー固定強度の変更

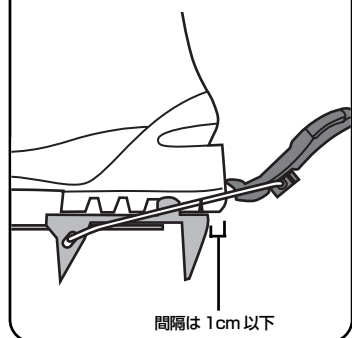

#### 4. アンクルストラップの装着

ヒールレバーを踵に固定したら、最後はアンクルストラップを使ってクランポンを固定します。アンクルストラップは(図-5)を見て正しくヒールレバーに通してください。

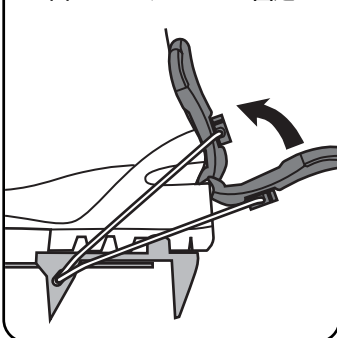
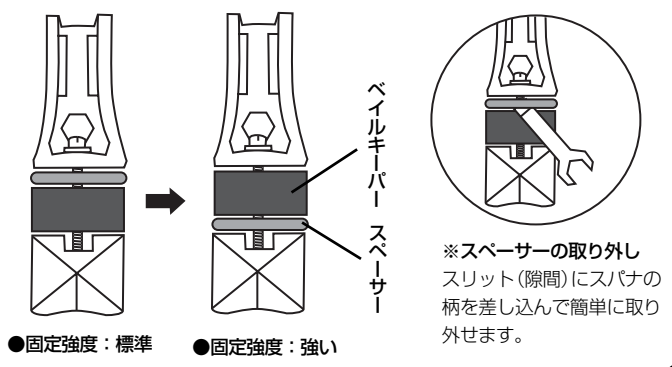
アンクルストラップを締めた後、余ったストラップは、靴の外側でスライダースに通してください。

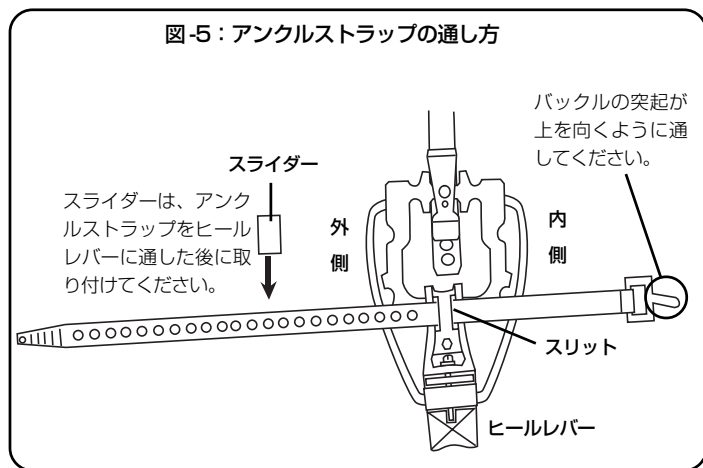

#### ※モノポイントタイプへの変更

バイオニッククランポンは付属のスペーサーキットを使ってモノポイントタイプにカスタマイズできます。ポイントの位置は内側、外側の2種類を選べます。また、ポイントの突き出し量を変更することも出来ます(図-6)。

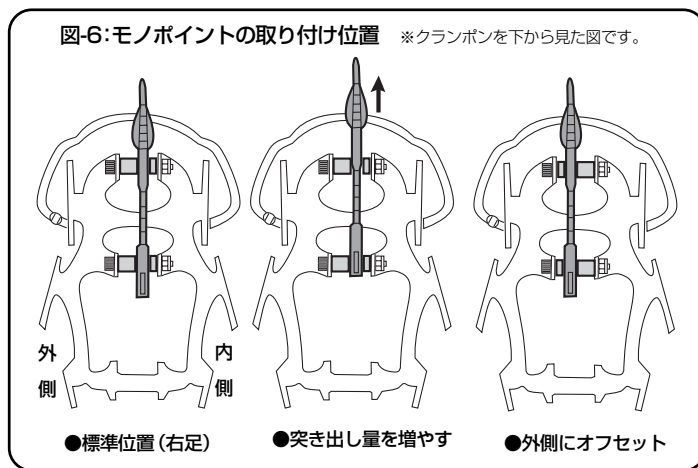

#### 取り扱い上の注意

◆クランポンの爪は常に鋭く保ってください。丸くすり減った爪では氷や硬い雪の上で本来の性能を発揮できません。爪を研ぐときには細目のヤスリを用い、手で研いでください。グラインダーでの研磨は焼きが戻り爪が劣化する可能性があるために行わないでください。ポイントを研ぐ以外のいかなる改造も加えないでください。

◆使用前にはポイント固定用のボルト&ナットがしっかり締め付けられているか確認してください。ボルト&ナットの締め付けは適度に行ってください。締め付けすぎるとナットの頭をなめたり、ねじ切ったりしてしまいます。

◆-40℃の極低温下では、本製品に使用されている4130クロモリ鋼は脆くなり、ひびが入ったり壊れやすくなります。極低温下で使用する場合は異常の有無を常に点検してください。

◆使用後はよく乾燥させてから保管してください。さびの発生を防ぐために家庭用の防錆潤滑スプレーを軽く吹き付けてください。

◆バッテリー液などの酸や溶剤を近づけないでください。

◆クランポンの寿命はどんな場所でどのくらい使用したかによります。摩耗や傷の有無を定期的に点検してください。クランポンのいずれかのパーツにひび、曲がり、破損、欠損が見つかった場合には使用を止めてください。本製品を破棄する場合には他人に再使用されないように注意して処分してください。

◆中古の道具を譲ったり、譲り受けて使用することは絶対にしないで下さい。どのような使い方をされたのか分からない道具は信頼性がなく大変危険です。

#### 警告

ここに示した警告を守らなかった場合、死亡または重傷を負う可能性があります。本製品は登山以外には使用できません。登山は危険を伴う行為で、その行為中の行動と判断は本人の責任によるものです。本製品を使用されるすべての方は本製品の性能と限界を熟知し、正しく使用するために適切な指導者から技術を学んでください。本製品を破棄する場合は再利用されないように注意して処分してください。

ブラックダイヤモンド日本総代理店

株式会社ロストアロー

〒350-2213 埼玉県鶴ヶ島市脚折 1386-6

TEL: 049-271-7113 (ユーザーサポート), FAX: 049-271-7112

e-mail: info@lostarrow.co.jp

REV: 2002/10