

ブラックダイヤモンド クランボン 取扱説明書

※本製品をご使用になる前に必ずこの取扱説明書をお読み下さい。

▲ 警告

本製品はアイスクライミング及び登山以外の用途には使用できません。アイスクライミング及び登山は危険を伴う行為です。そのことを事前に理解し、危険を受け入れ、その行為中の行動と決断は本人の責任において行って下さい。本製品を使用する前に、取扱説明書に記載されている使用方法と警告を理解し、製品の性能と限界を熟知しておいて下さい。全てのクライマーは適切な指導者から技術を習得することをお奨めします。また製品を破棄するときは再利用を防ぐため破壊して下さい。ここに示した警告を守らなかった場合、死亡または重傷を負う可能性があります。

クランボンを正しく機能させるために

- ブーツ互換表と用途表を参照し、ご自分の使用目的とブーツのタイプに適したクランボンを選んで下さい。
- クランボンの装着方法を参照し、クランボンをブーツに装着、調整して下さい。
- フロントポイントの突き出し量を推奨値にするために、必要ならばフロントペイルの取り付け位置を調整して下さい。
- クランボンがしっかり装着されていることを点検して下さい。まずクランボンを装着したブーツを前後左右に振り、次に氷に向かって蹴り込んで下さい。クランボンがずれたり外れたりする時は、しっかりフィットするまで調整し直して下さい。

▲ 警告

- パーツに緩みがあるとクランボンがずれたり外れてしまうことがあります。使用前と使用後には全てのパーツを点検して下さい。
- 正しくフィットしていないクランボンは安全に使用できません。使用する度に正しくフィットしていることを点検して下さい。
- 使用前と使用後に全ての部品の状態を点検して下さい。
- 40℃以下ではクランボンは脆くなり、ひびが入ったり破損する可能性が高くなります。低温下でクライミングを行う場合はクランボンを頻繁に点検して下さい。
- クランボンの裏に雪が付着すると滑ったり墜落する可能性が高まります。ABSプレートを使用をお勧めします。
- クランボンは全てのブーツに装着できるようにデザインされておりません。ご自分のブーツに装着でき、ご自分のクライミングスタイルに合ったクランボンをお選び下さい(チャートを参照)。
- 警告：フレキシブルブーツ/セミフレキシブルブーツにクランボンを装着する場合、常にフレックスセンターバーを使用して下さい。通常のセンターバーを使用すると、クランボンの寿命が短くなり、場合によっては破損することがあります。
- アルミニウム製クランボンは雪面専用です。岩や氷の上で過度に使うと早く消耗してしまいます。
- 中古品を使用しないで下さい。道具を信頼して使うには、どのように使ったかを把握していなければなりません。どのように使われたのか履歴の分からない中古品を信頼することはできません。

手入れとメンテナンス

- クランボンのポイントは常に鋭く保って下さい。研ぐときはヤスリを使って手で研いで下さい。グラインダーでの研磨は焼きが戻り金属が弱くなるので行わないで下さい。ポイントを研ぐ以外のいかなる改造もクランボンに加えしないで下さい。
- 使用前、使用後にボルト、ナット、調整機構を点検して下さい。ネジ山をなめしてしまうので、ボルトやナットを強く締めすぎないで下さい。ひびが入ったり、ネジ山をなめたり、曲がったりしたボルトやナットは交換して下さい。
- 予備のパーツを携帯して下さい。いくつかの交換部品は入手可能です。
- バッテリー液や溶剤などの腐食物質に触れさせないで下さい。
- 潮風や腐食物質に晒された場合は中性洗剤で水洗いし、完全に乾燥させて下さい。
- 錆の発生を防ぐ為に全ての金属部品に防錆剤をスプレーして下さい。
- 消毒を必要とする場合はクランボンを破棄することをお勧めします。多くの消毒剤には腐食成分が含まれているからです。

保管と運搬

- 濡れたり湿ったままでクランボンを保管しないで下さい。完全に乾燥させてから熟源から離れた湿気の少ない場所に保管して下さい。
- 保管中の錆を防ぐために防錆潤滑剤を少量塗布して下さい。
- バッテリー液や溶剤などの腐食物質を近づけないで下さい。
- 持ち運びの際はポイントをプロテクターで覆って下さい。

点検、破棄、寿命

ブラックダイヤモンド製品の寿命は下記の通りです：プラスチックおよび縫製品が最大10年、金属製品は無期限。通常の使い方での適切な手入れをした場合、クランボンの寿命は3～5年ですが、使用頻度や使い方によって寿命は左右されます。

- 使用前後に破損の兆候や摩耗が無い点検して下さい。使用前にすり減ったポイントは研ぎ直し、傷んだり紛失したパーツを交換して下さい。
- クランボンの寿命を短くする要因：岩場での使用による摩耗、ポイントの研磨、腐食物質や錆

下記の症状が見られたら使用を止めて破棄して下さい。

- ◆ いずれかのパーツにひび、曲がり、破損、紛失が見られる
- ◆ ポイントを鋭く研ぎ直すことができない
- ◆ ウェビングストラップやプラスチックパーツに傷み、穴、縫い目のほつれ、ひどい摩耗、紫外線に晒されたことによる退色が見られる
- ◆ ダメージを受けたギアは使用を止め、再利用されないように破棄して下さい。
- ◆ クランボンの信頼性に少しでも不安を感じる場合は、使用を止めて新品に買い換えて下さい。

アクセサリー

センターバーは全てのクランボンに対応するようにはデザインされておりません。アクセサリーの互換性についてはアクセサリー互換表を参照して下さい。アクセサリーの互換性や交換部品の入手可能について不明な点がありましたら輸入代理店にお問い合わせ下さい。

LeafSpring extender (フレックスセンターバー) は Kahtoola 社の登録商標です。合衆国特許 6,742,286 と海外の該当特許の下、Kahtoola 社の許可を得て使用されています。

ブラックダイヤモンド・クランボンは EN893「登山用品・クランボン・安全要求と試験方法に関するヨーロッパ規格」に適合しています。

マーキングの意味

製品に記載されているマークには、下記のような意味があります。

BLACK DIAMOND：メーカー名

◆：ブラックダイヤモンド社のロゴ

Ⓒ：ブラックダイヤモンド社と本製品が、個人防護具に関する指令 (89/686/EEC) の要求および第 10 条項に基づくタイプテストに適合していることを表します。認証は下記機関によって行われ、認証機関番号は 0082 です。

APAVE SUDEUROPE SAS, BP 3-33370

ARTIGUES près BORDEAUX, France

またブラックダイヤモンド社は ISO9001 認証企業です。

製造日コード：例えば 8094 という数字の場合、製品が 2008 年の 94 日目に製造されたことを表します。

1 年間保証

ご購入いただいた日から 1 年間、第一購入者に限り、品質もしくは製造上の欠陥が見つかった場合無償交換いたします。欠陥が見つかった場合、ご購入店にお持ち込みいただくか、輸入代理店に直接お送り下さい。製品を無償にて新品交換いたします。無償交換をこの保証における義務の上限とし、保証期間の満了とともに、その義務も終了するものとします。

保証の対象外

以下のケースは 1 年間保証の対象外となります。

通常の損耗、メーカーが認めている以外の部品を交換したり、製品に改造を加えたことによる損傷、間違った使い方や手入れによる損傷、事故、不注意、目的外の使い方をしたことによって生じた損傷

ブラックダイヤモンド日本総代理店

株式会社ロストアロー

〒350-2213 埼玉県鶴ヶ島市脚折 1386-6

TEL：049-271-7113(ユーザーサポート)

e-mail：info@lostarrow.co.jp

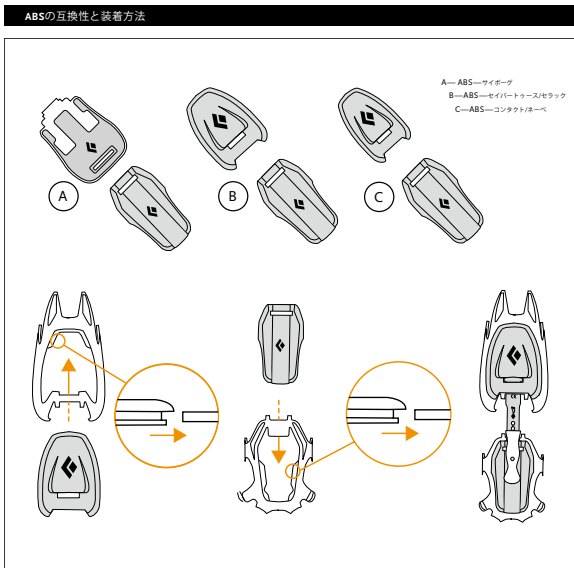
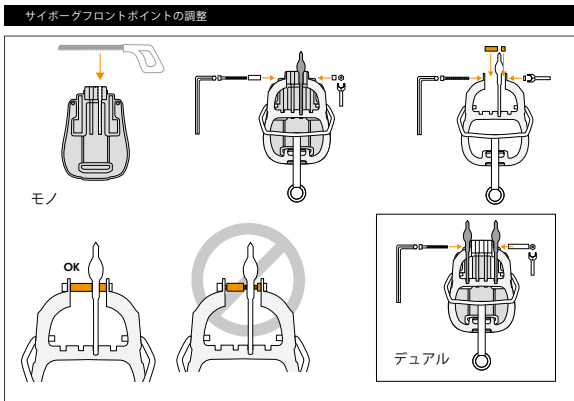
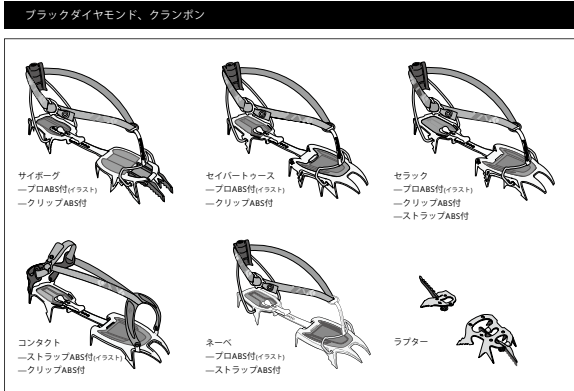

アクセサリーの互換性	セイバートゥース	サイボーグ	コンタクト	セラック	ネーベ
ABS-サイボーグ		◎			
ABS-セイバートゥース/セラック	◎			◎	
ABS-コンタクト/ネーベ			◎		◎
ロングフレックスセンターバー	◎	◎	◎	◎	◎
スタンダードフレックスセンターバー	◎	◎	◎	◎	◎
ロングセンターバー	◎	◎	◎	◎	◎
スタンダードセンターバー	◎	◎	◎	◎	◎
アシンメトリカルセンターバー	◎	◎	◎	◎	◎
サイボーグフロントポイント		◎			

◎ = 互換性

ブーツの互換性

クランボン	タイプ	マテリアル	ヒール ウェルト	ト ウ ウェルト	ス ノ ー ト ラ ペ ル	グ レ ー シ ャ ー ト ラ ペ ル	モ デ レ ー ト テ ク ニ カ ル	エ ク ス ト リ ーム テ ク ニ カ ル
サイボーグ	プロ	ステンレススチール	◎	◎			✓	✓
	クリップ	ステンレススチール	◎				✓	✓
セイバートゥース	プロ	ステンレススチール	◎	◎	✓	✓	✓	✓
	クリップ	ステンレススチール	◎		✓	✓	✓	✓
	ストラップ	ステンレススチール			✓	✓	✓	✓
セラック	プロ	ステンレススチール	◎	◎	✓	✓	✓	✓
	クリップ	ステンレススチール	◎		✓	✓	✓	✓
	ストラップ	ステンレススチール			✓	✓	✓	✓
コンタクト	ストラップ	ステンレススチール			✓	✓	✓	✓
ネーベ	クリップ	ステンレススチール	◎		✓	✓	✓	✓
	プロ	アルミニウム	◎	◎	✓	✓	✓	✓
ラプター	プロ	アルミニウム			✓	✓	✓	✓
	ストラップ	アルミニウム			✓	✓	✓	✓
ラプター	ボルトオン	スチール	N/A	N/A				✓

◎ = ブーツの互換性が必要

✓ = 推奨される用途

